

- 1** CX-Cリフレクターを装着した発光部にアンブレラをセットします。

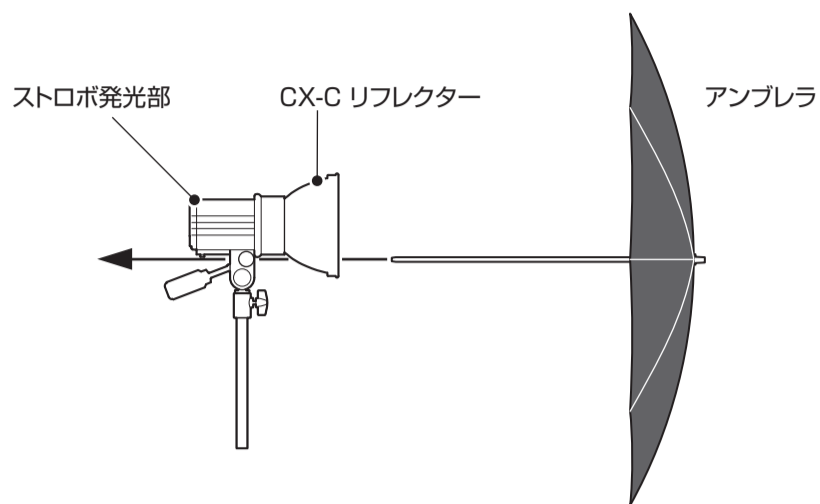

- 2** アンブレラディフューザーのゴムひもの入った部分(★)でアンブレラを包み込み、真下の位置(スタンドの位置)でマジックテープを止めます。

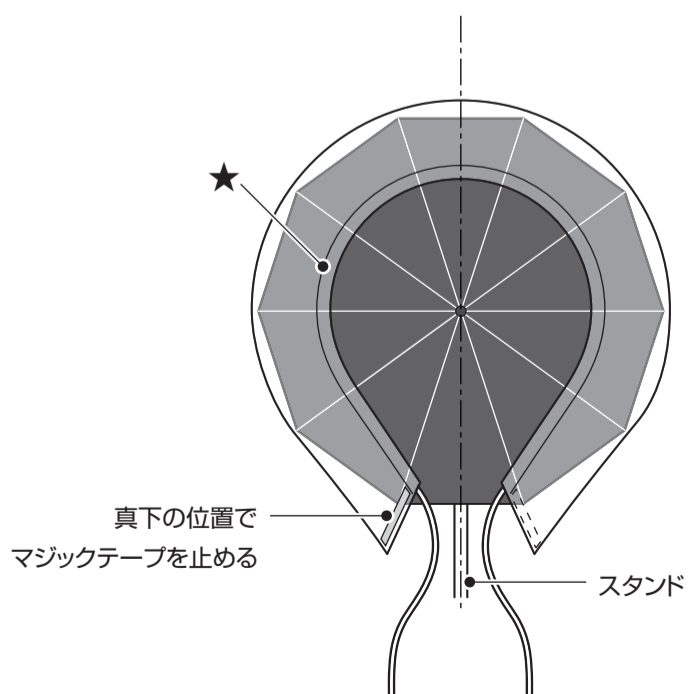
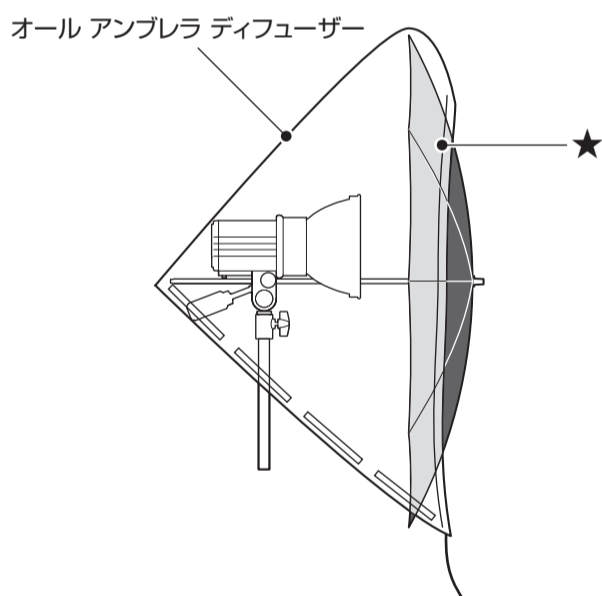

- 3** ① 発光部とアンブレラの軸先をアンブレラディフューザーで覆います。  
② アンブレラの軸をスライドさせ、アンブレラディフューザーの弛みを取り、発光部のアンブレラ固定ノブでアンブレラを固定します。  
③ アンブレラディフューザーのマジックテープを止めます。

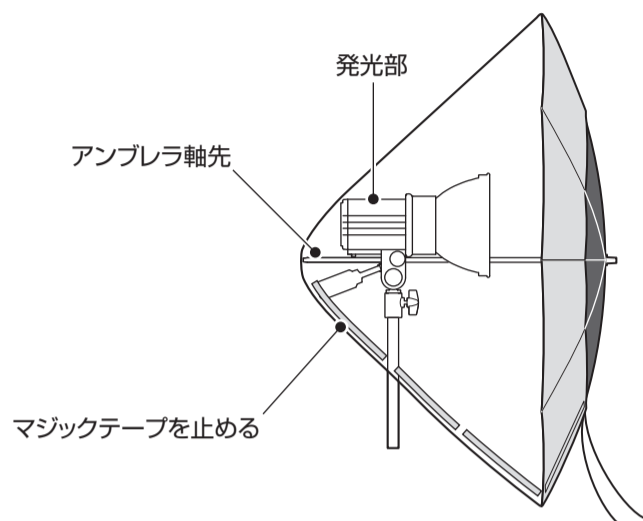

- 4** アンブレラディフューザーを整えて、紐を結びます。

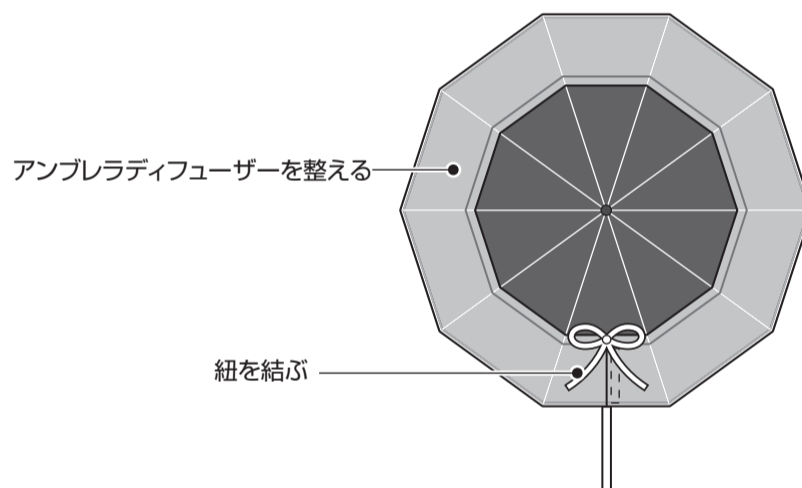

### ⚠️ ご注意

- 本品を着脱する場合は、必ずストロボ電源部のメインスイッチを『OFF』にして、ACコードをコンセントから抜き、ヘッドコードをストロボ電源部から抜き取ってください。使用直後の発光部やリフレクターはかなりの高温となっておりますので、十分温度が下がってから取り扱ってください。
- アンブレラディフューザー本体に表示された以外のアンブレラには使用しないでください。
- 本品をご使用になる場合は、必ずCX-Cリフレクターを発光部に装着してご使用ください。
- 発光部のモデリングランプは、定格250W以下のものを使用してください。
- 発光部を水平より下方向に向けた状態で、本品を使用しないでください。

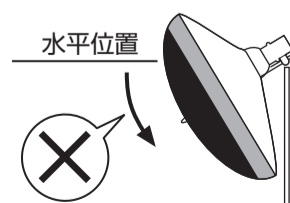

以上のことが守られていないと、発火・火災の原因となります。