

- 1** アンブレラディフューザーの中央の穴にアンブレラの軸を通します。

このとき、アンブレラディフューザーの外周の折り返しを、アンブレラ側に向けてセットします。

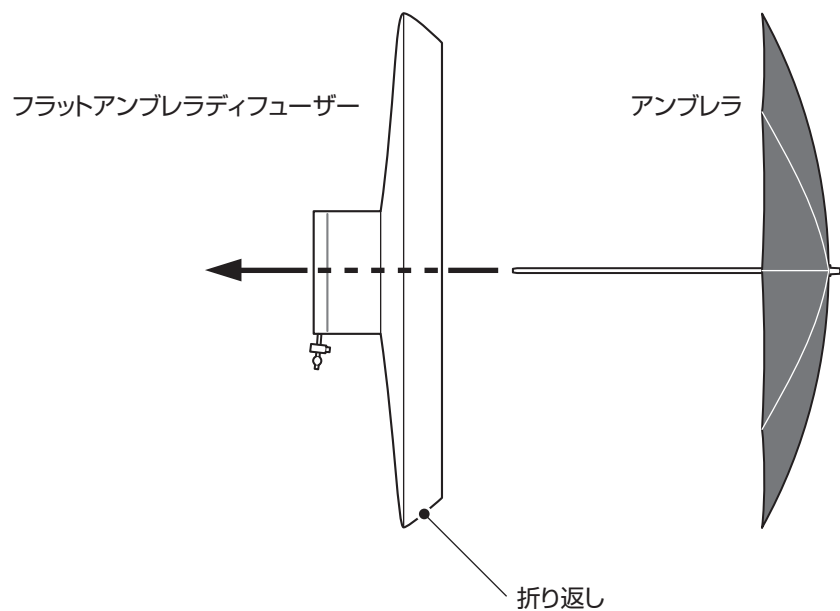

- 2** アンブレラにつゆ先部分にアンブレラディフューザーの折り返しをかぶせます。

アンブレラディフューザーがアンブレラに均一に取付られているか確認します。

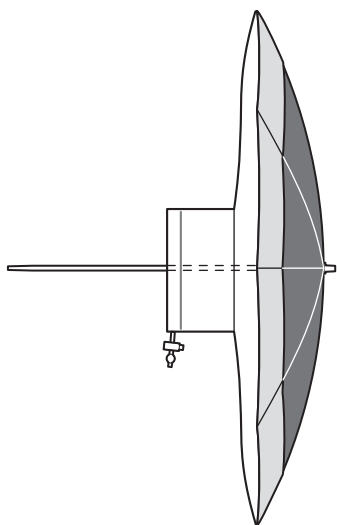

- 3** CX-Cリフレクターを装着した発光部のアンブレラ取付穴にアンブレラをセットします。

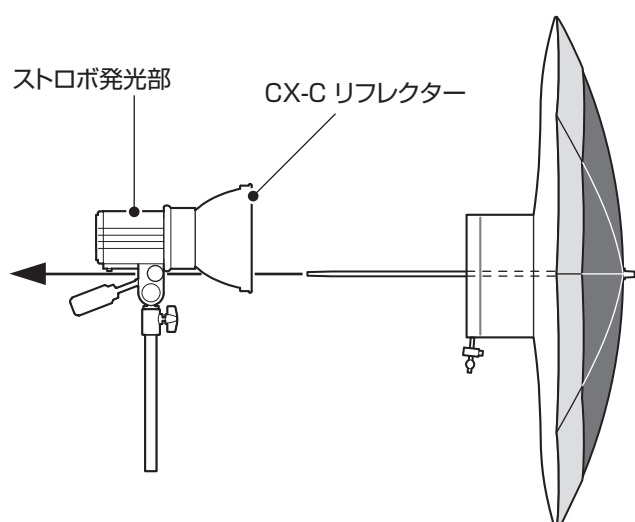

- 4** CX-Cリフレクターにアンブレラディフューザーをかぶせ、アジャスターロックで紐を締め付けます。

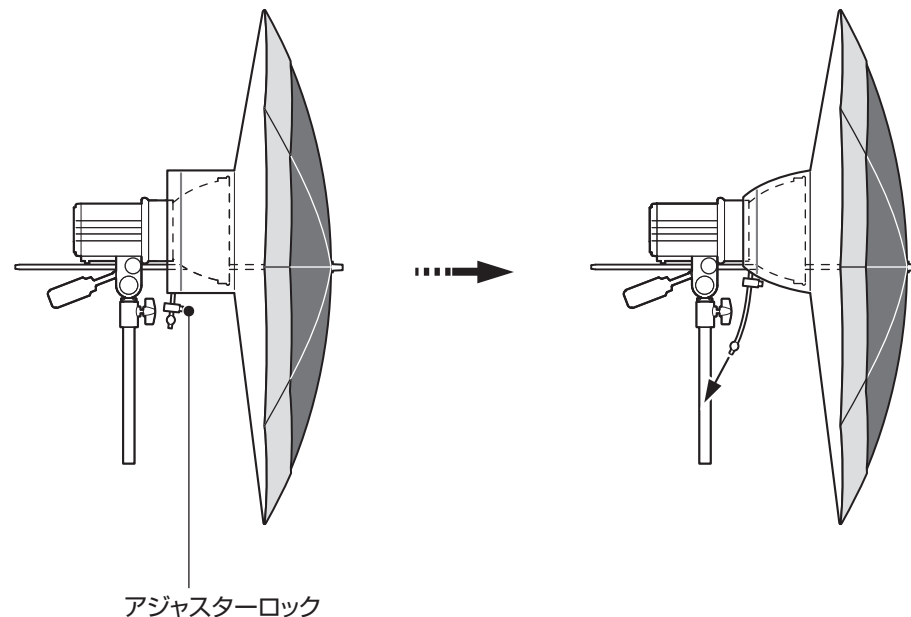

- 5** アンブレラの軸をスライドさせ、アンブレラディフューザーの弛みを取り、発光部のアンブレラ固定ノブでアンブレラを固定します。

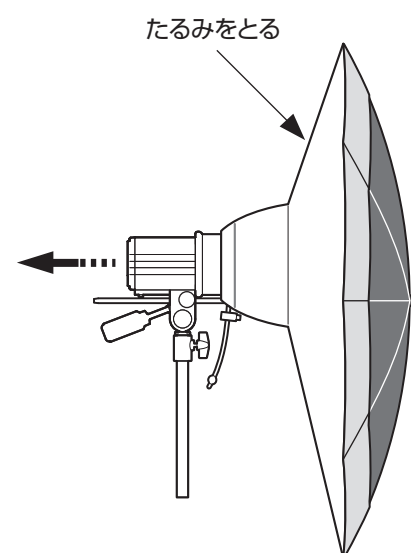

⚠️ ご注意

- 本品を着脱する場合は、必ずストロボ電源部のメインスイッチを『OFF』にして、ACコードをコンセントから抜き、ヘッドコードをストロボ電源部から抜き取ってください。
使用直後の発光部やリフレクターはかなりの高温となっておりますので、十分温度が下がってから取り扱ってください。
- アンブレラディフューザー本体に表示された以外のアンブレラには使用しないでください。
- 本品をご使用になる場合は、必ずCX-Cリフレクターを発光部に装着してご使用ください。
- 発光部のモデリングランプは、定格250W以下のものを使用してください。
- 発光部を水平より下方向に向けた状態で、本品を使用しないでください。

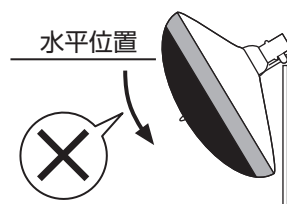

以上のことが守られていないと、発火・火災の原因となります。