

## フレネル25Hヘッド 取扱説明書

このたびはフレネル25Hヘッドをお買い上げいただきまして、まことにありがとうございます。ご使用前に、この「取扱説明書」をよくお読みいただき、正しくお使いください。

■ここに示した注意事項は、製品を安全に正しくお使いいただき、この機器を使う人への危害、または物的損害を未然に防止するための注意です。

■注意事項は危害や損害の大きさと切迫の度合いを明示するために、誤った取扱いをすると生じることが想定される内容を、「危険」「警告」「注意」の3つに区分しています。

いずれも機器を安全にお使いいただくために重要な内容です。必ず、お守りください。

危険：人が死亡または重傷を負う差し迫った危険の発生が想定される内容。

警告：人が死亡または重傷を負う可能性が想定される内容。

注意：人が傷害を負う可能性および物的損害のみの発生が想定される内容。

絵表示の意味



△記号は、危険・警告・注意を促す内容があることを告げるものです。左図は感電注意を示しています。



●記号は、禁止行為であることを告げるものです。図の中や近傍に具体的な禁止内容（左図は分解禁止）を示しています。



●記号は、具体的な指示内容を告げるものです。図の中に具体的な指示内容（左図はプラグをコンセントから抜いてください）を示しています。

お読みになった後も、お使いになる方がいつでも見られるところに必ず保管してください。



## 警告



■修理技術者以外の方は、絶対に分解したり修理・改造をしないでください。灯具には、高電圧がかかっており危険です。十分注意をしてください。



■水に濡れる場所や湿度の高い場所での使用、また手足が濡れた状態や素足での操作はしないでください。漏電による感電の恐れがあります。



■点灯中の灯具に水滴などがかからないようにしてください。点灯中の灯具はハロゲンランプが高温になっています。水滴などがかかるとガラスが破裂する恐れがあり、大変危険です。取扱いには十分注意をしてください。



■ヘッドコードプラグは電源部の出力コネクタに確実に差し込んでください。プラグの接続が不確実な場合、スパークにより発火の恐れがあります。

■灯具点灯時、高温の熱を発生します。人体に向けて近い位置で点灯させたり、可燃物に向けての使用は絶対にしないでください。火傷や火災の恐れがあります。

■揮発性のガソリン、シンナー、可燃性ガスなどを使用している場所や、大量の粉塵が舞っている室内などでは絶対に使用しないでください。爆発、火災、火傷の恐れがあります。



## 注意



■点灯中や消灯直後の灯具は、かなりの高温になっています。十分温度が下がってから取り扱ってください。火傷の恐れがあります。

■点灯中の灯具は、紙や布または樹脂系のシートなど可燃物を近づけたり、覆っての使用はしないでください。点灯中はかなりの高温となり発火、火災の恐れがあります。



■落としたり衝撃が加わったときは、直ちに使用を中止し、弊社、またはご購入店で点検を受けてください。外観的な変形がなくても内部の電子部品などの損傷で、感電や漏電の恐れがあります。コードの被覆損傷のときも同様に点検を受けてください。

●誤った操作、または異常を無視して使用すると、使用する人々への危害、または物的損害を与えることが予測されます。

取扱い説明書の操作方法に従い、「警告」「注意」などを守って安全にお使いください。

●上記のような症状がなくても1年に1～2回は点検を受けられるようおすすめします。



■ご注意ください  
万一、発煙・異臭がするなどの異常が見られる場合はただちにメインスイッチを「OFF」にして、ACプラグをコンセントから抜いてください。火災の原因となります。

## アフターサービスについて

- この製品には保証書がついています。保証書には販売店名、ご購入年月日が記載されていることをご確認のうえ、大切に保管してください。
- 保証期間はお買い上げ日から1年間です。保証期間中でも有料になることがありますので保証書の保証規定をご確認ください。
- 保証期間終了後でもご要望により、有償で修理いたします。

## ■各部の名称とはたらき

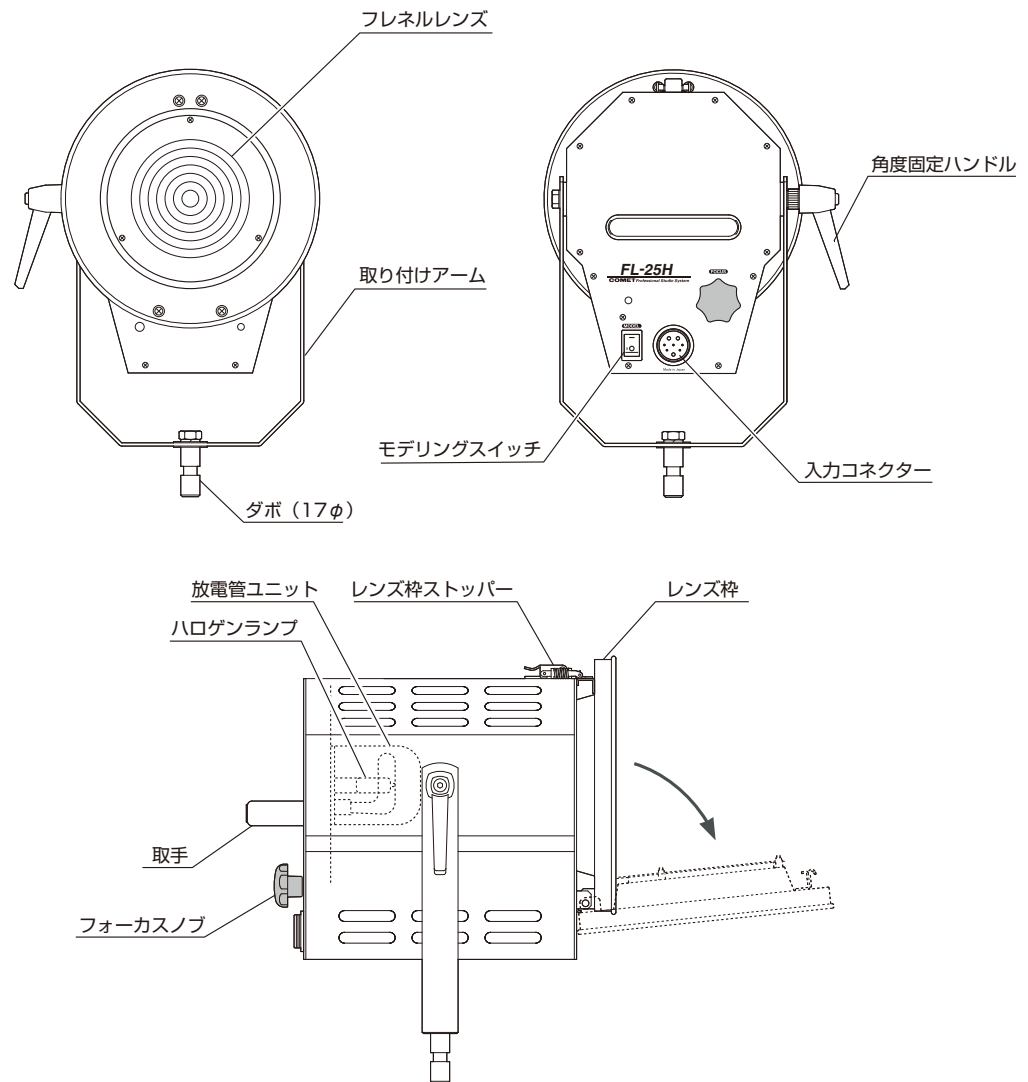

## ■操作手順

## 1.ヘッドコードをヘッド本体に接続

ヘッド本体にヘッドコードのプラグを確実に接続します。必ず、固定リングで固定してください。

【ご注意】

- ご使用になれる電源部はCXタイプです。
- 必ず、2500Ws以下の出力でご使用ください。
- ヘッドコードのプラグを着脱するときは、電源部のメインスイッチ (MAIN) を必ず「OFF」にしてください。

## 2.ヘッドコードを電源部に接続

電源部のメインスイッチ (MAIN) が「OFF」になっていることを確かめたうえで、ヘッドコードのプラグが「カッチッ」と音がするまで、確実に差し込んでから、電源部のメインスイッチ (MAIN) を「ON」にします。

- 電源部の取り扱いについては、ご使用になる電源部の「取扱説明書」に従ってください。

## 3.モデリングランプの点灯

電源部のモデリングスイッチ (MODEL) が「ON」になっていることを確認のうえ、ヘッド本体のモデリングスイッチ (MODEL) を「ON」にします。

## 4.照射範囲の調節

フォーカスノブを回して照射範囲を調節します。  
※ヘッド本体と照射する距離が変わっても、照射範囲は変わります。

## ■放電管ユニットとモデリングランプの交換

- 使用中のランプ切れによる交換の場合、まず本機のモデリングランプスイッチ (MODEL) のみを「OFF」にし、クーリングファンを回して本体内部の冷却をします。
- 使用している電源部のメインスイッチを「OFF」にし、ヘッドコードを抜き取ってからヘッド本体のレンズ枠を開けます。
- 放電管ユニットが十分に冷めていることを確認してから抜き取り、同様にモデリングランプも十分に冷めていることを確認してから交換します。
- モデリングランプの交換が済みましたら放電管ユニットを取り付けて本体にセットしてください。

## ■仕様

品名	フレネル25H
型式	FL-25H
最大入力	2500 (Ws)
キセノン放電管	24MG II ユニット (Wフロストグローブ)
コネクタ	CXタイプ
ヘッドコード	CAXヘッドコード (5m)
レンズ	フレネルレンズ 130 (φ)
照射範囲調節	フォーカスノブの回転による
照射範囲	700 (φ) ~ 1800 (φ) 距離 = 2m
モデリングランプ	ハロゲンランプ AC100V 250W
モデリングスイッチ	あり
冷却ファン	内蔵
適合アクセサリ	ライトカッターA (230φ)
寸法	230 (w) × 270 (h) × 278 (d) mm
重量	4.8kg (コード含まず)

COMET株式会社

本社 〒102-0071 東京都千代田区富士見1-4-6 TEL.03-3264-8622