

スタンドブラケット イルミネーター 130 用 組み立て説明書

はじめにこのたびは、スタンドブラケット イルミネーター130用をお買い上げいただきまして、まことにありがとうございます。

本アダプターは、イルミネーター130用にCL雲台を使用したCB-25H / ツインクルシリーズなど、小型ヘッドでスタンド使用の際のブラケットアダプターです。

なお、ご使用になる前にこの「組み立て説明書」をよくお読みいただき、注意事項や使用方法を十分にご理解いただいた上でご利用ください。

※スタンドブラケット イルミネーター130用は発光部の雲台が加重に耐えられず、角度の保持が出来ない場合にご使用ください。

(CB-25H / ツインクルシリーズなど)

ご注意



【ご注意】 スタンドブラケット イルミネーター 130用は吊り式での使用は絶対にしないでください。

【部品一覧】

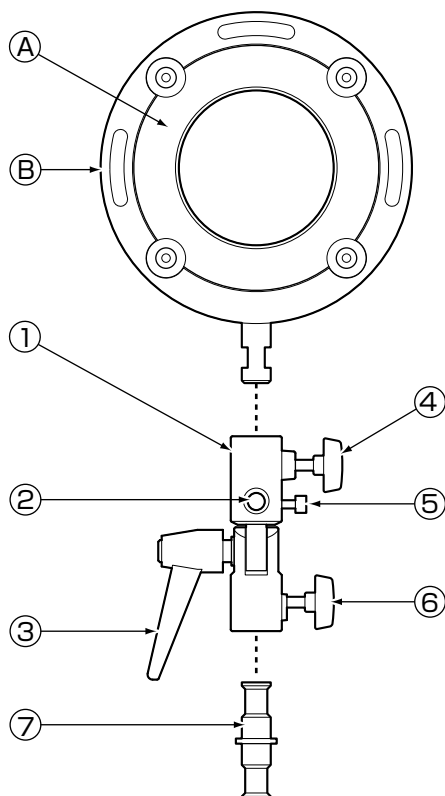

- Ⓐ インサート金具(別売)
- Ⓑ スピードリング(イルミネーター130に付属)
- ① スタンドブラケット本体
- ② パン棒取付穴
- ③ クランプレバー
- ④ 蝶ネジ(スピードリング固定用)
- ⑤ パン棒固定ネジ
- ⑥ 蝶ネジ(ダブルダボ固定用)
- ⑦ ダブルダボ
- ⑧ パン棒

【組立方法】

1. イルミネーター130を組み立てます。
2. スタンドブラケットに ⑦ ダブルダボをセットし ⑥ 蝶ネジで固定します。
3. ⑧ パン棒を ② パン棒取付穴にセットし、⑤ パン棒固定ネジで固定します。
⑧ パン棒先端の凹部に ⑤ パン棒固定ネジを合わせてください。
4. スタンドブラケットをスタンドに取付けます。
5. イルミネーター130の ⑨ スピードリングダボをスタンドブラケットにセットし
④ 蝶ネジで固定します。
このとき、ダボの溝に蝶ネジが入るよう向きを合わせてください。

【完成図】

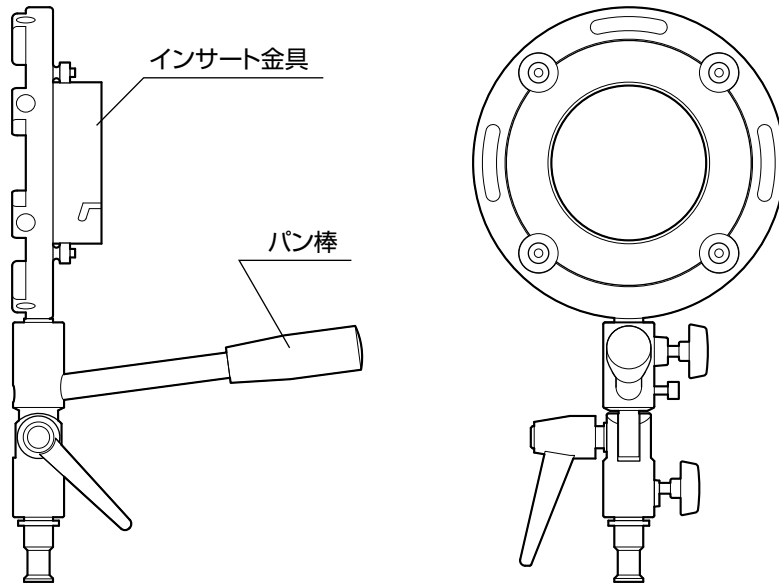

【操作方法】

1. 右手で ⑧ パン棒をしっかり持ち、左手で ③ クランプレバーをゆるめます。
2. ⑧ パン棒を上下に操作することでイルミネーターの角度を調節します。
角度が決まりましたら、③ クランプレバーを締め付け固定します。

